

RENAULT MEGANE



DRIVE THE CHANGE



RENAULT' FINANTSEERIMISVÕIMALUSED

Renault' liising pakub uue auto soetamiseks mitmeid erinevaid võimalusi. Ole kas ettevõtja või eraklient - Renault' liising aitab välja valida just sinu võimalustele ja soovidele kõige paremini vastava plaani. Säästa oma aega ja raha – kõik formaalsused saad korda ajada otse ametlikes Renault' müügiesindustes, ilma et peaksid pankka minema.

RENAULT' GARANTII

Renault sõiduautod on kaetud 5-aastase tehasegarantiiga, millel on läbisõidulimiit 100 000 km. Garantii katab kõik materjali-, montaaži- ja tootmisvead, sellest hetkest kui auto omanik on sõlminud garantiilepingu. Kõik garantii korras paigaldatud detailid ja parandustööd on kaetud Renault' garantiiga kuni selle lõppemiseni.

RENAULT ASSISTANCE

Juhul kui autol ilmneb rike Euroopa riikides, võid ööpäevaringselt pöörduda abi saamiseks RENAULT ASSISTANCE'i poole.

Seda teenust saab kasutada kogu RENAULT' garantiiga kaetud perioodi jooksul.

Renault' garantii pakub kohapealse remondi teenust. Kui aga peaks ilmnema, et kohapeal remonditöid teostada ei saa, tagatakse auto pukseerimine lähimasse volitatud RENAULT' teenindusse. Garantiiremondi tingimustele kvalifitseeruvatel juhtudel tagatakse remondi ajaks asendusauto. Teise võimalusena pakume juhi ja kaassõitjate transporti ja majutust hotellis, koos kulude kompenseerimisega, juhul kui auto ei liigu ja teda ei saa remontida samal päeval 50 km raadiuses nende elukohast.





JUBA 113 AASTAT OLEME LÄHTUNUD PÕHIMÕTTEST – SELLEKS, ET AUTO VASTAKS AJASTU NÕUDMISTELE, PEAB TA PEEGELDAMA ENDAS PROGRESSI, TÄIELIKKU PÜHENDUMIST JA VASTUTUSTUNDLIKKU LÄHENEMIST AJASTU NÕUDMISTELE, OLEMA INNUSTAV JA KAUAKESTEV LIIKLUSVAHEND KÕIGI JAOKS.

Meie suhtumine autojuhti ja kaasreisijatesse baseerub lihtsal põhimõttel: selleks et olla populaarne, peab masin olema praktiline, usaldusväärne, sobima iga omaniku elustiiliga ning vastama tema ootustele. Just sellepärast püüab Renault pakkuda rikkalikku baasmudelite valikut – masinaid, mis on tulvil elu ning on seejuures taskukohased. Alates esimestest sõjaeelsetest Prantsuse standardmudelitest kuni peatselt ilmuvate uute elektriautodeni on meie eesmärgiks olnud alati auto kui isikliku transpordivahendi "demokratiseerimine". Nüüdseks oleme veendunud, et teistsugune, praegusest erinev maailm on võimalik. Maailm, kus auto ei kujuta endast ohtu ümbritsevale keskkonnale, ühendab endas mobiilsuse, turvalisuse ja kvaliteedi ... ja on kõigile kättesaadav. See on meie unistus ja ülim eesmärk. Armastus autode vastu on alati olnud meid edasi viivaks jõuks.

Me tahame, et auto omandaks täiesti uue koha meie muutvas maailmas, vastaks uutele väljakutsetele ja oleks ühiskonna arengut ja progressi toetav tegur. Meie praegused ja homsed Renault' sõidukid kannavad endas ambitsiooni ja soovi, et auto oleks säästva arengu edasiviivaks jõuks ja et kõik inimesed saaksid seda endale lubada.

DRIVE THE CHANGE.







UUS LUUKPÄRAGA MEGANE ON TÕELINE
DISAINIPÄRL, MIS PÜÜAB PILKU JA
PANEB SÜDAME PÕKSUMA. TEMA
TÄIUSLIK KUJU TÕOTAB ÜHTAEGU NII
NAUDINGUT KUI RAHU. PRAKTILISUS,
MIS ON IDEAALSES KOOSKÕLAS
KIRGLIKKUSEGA.

Pilkupüüdva disainiga Megane'i uus luukpära mõjub ühtaegu dünaamiliselt ja usaldusväärselt. Järsu kaldega esituled, täpsed jõulised kerejooned, harmoonilised proportsioonid... Nii kerejoonte filigraansus kui viimistluse kvaliteet mõjuvad ahvatlevalt ja jätavad sportliku mulje.





1. SRP TURVASÜSTEEM

Kõiki reisijaid kaitseb mitmekülgne turvapatjade süsteem, millesse kuuluvad kahekambriised eesmised turvapatjad, turvakardinad ja esiistmete külgturvapatjad.



2. ESP (ELEKTOONILINE STABIILSUSKONTROLL)

ESP koos veojõukontrolli (ASR) ja alajuhitavuse kontrollisüsteemiga (CSV) aitavad rasketes sõiduoludes säilitada stabiilset trajektoori.

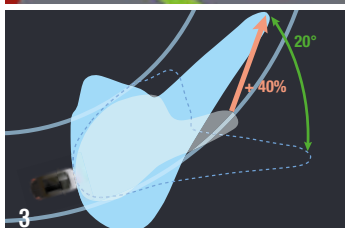

3-4. TOPELTOPTILISED ESITULED

Annavad intensiivset, päevavalgusele sarnast valgust, mis aitab juhil ohtusid ennetada ja olukorda täielikult kontrolli all hoida. Pöörduvad esilatarnad võimaldavad valgustada sisekurve ja tagavad nii parema nähtavuse ja kontrolli.



5. UDUTULED

Parandavad nähtavust udus ja vihmas.



6. KAELAVIGASTUSTE EEST KAITSVAD PEATOED.

Reguleeritava kõrguse ja kaldega peatoed vähendavad tagant otsasõidu korral kaelavigastuste ohtu.



1. KATUSELUUK

Elektriline eest avanev katuseeluuk muudab salongi tõeliselt valgusküllaseks.



2. KAHTSOONILINE KLIIMASEADE

Võimaldab juhil ja kaassõitjal valida täpselt endale sobiva temperatuuri. Vastavalt vajadusele saab valida kolme erineva töörežiimi vahel: Auto – tagab balansseeritud soojustaseme; Fast ja Soft režiimid aga võimaldavad temperatuuri ja intensiivsuse taset reguleerida vastavalt soovile.



3. EESMISED JA TAGUMISED PARKIMISANDURID

Muudavad parklas manööverdamise kergemaks: annavad aegsasti teada sõiduki esi- või tagaosa lähenevast takistusest – mida lähemale takistusele, seda sagedamaks märguanded muutuvad.



4. AUTOMAATNE KÄSIPIDUR

Mootori seiskamisel rakendub käsipidur automaatselt.

5. AUDIO ÜHENDUSPESA

Helisüsteemiga saab USB-pesa kaudu ühendada nii MP3-mängija kui ka iPodi, mida saab reguleerida roolil asuvate juhtnuppude abil.



6. 3D-HELISÜSTEEM ARKAMYS®

Selle süsteemi loomisest on Arkamys arvestanud just uue Megane'i akustilist omapära. Digitaalne helitöötlus, mille Arkamys on kohandanud uuele Megane'ile pakub parimat 3D-heli. Heli leviala saab reguleerida ka funktsioonide "ainult juht" ja "vaigistatud tagaistmetel" abil.



PANIPAIGAD

1. PANIPAIAK KESKKONSOOLIS

Mugav ja käepärane panipaik esiistmetel reisijatele..

2. KINDALAEGAS

Ruumikas kindalaekas on ka oma valgusallikas.

3. PANIPAIGAD PÕRANDAS

Tagaistme ees põrandas on kaks vaevumärgatavat 1,8-liitrist hoiualaegast.

4. PANIPAIAK PAGASIRUUMI PÕRANDAS

Pagasiruumi põrandas on laegas, mille saab jagada lahtriteks. Kasutatav juhul, kui varuratta asemel on autol rehviparanduskomplekt.

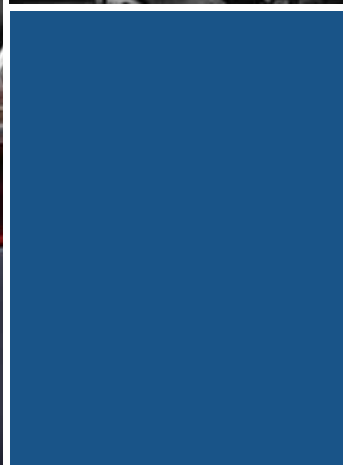

VIIMISTLUS

SL COLOR EDITION

Selle viimistlusega autodel on tumehall sisemus. Armatuurlaud ja istmekatted on süsiahallid. Juhi ja kaassõitja istmetel on vastavalt auto värvile kas helesinised (1) või valged (2) detailid.



DYNAMIQUE

Selle viimistlusega autodel on tumehall sisemus, armatuurlaud ja istmekatted on süsiahallid (3).

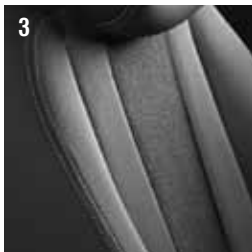

BOSE

On saadaval tumeda interjööriaga, kusjuures keskkonsool ja istmekatted on kombineeritud süsiahalli tekstiili, kunstnaha ja naturaalse naha elementidest (1). Valikus on ka naturaalsest nahast istmekatted, mille mõned detailid on kunstnahast – kõik süsiahalli värvi.



VARUSTUS

<p>Mootorid: 1,6 16V 100 hj, 1,6 16V 110 hj, 1,5 dCi 90 hj PF, 1,5 dCi 110 hj PF</p> <p>Standardvarustus Kerevärvi uksekäepidemed Musta Etoile Black toonis esimese pörkeraua ja tagasivaatepeeglite korpused. Toonitud põhjaga esituled Udutuled Läikivmust ustevaheline paneel 16" valveljed Surround Siseviimistluse elemendid mustas läikivas toonis (armatuurilaua dekoratiivtriip, ventilaatorite korpused) Roolirattal paikneva kiirusepiiraja nupp on matt kroomitud tumehall ABS koos EBD-ga (elektrooniline pidurdusjõu jaotussüsteem) ja pidurdusassistendiga Kokkupörke tugevusega arvestavad eesmised juhi ja kaassõitja turvapadjad Külgturvapadjad, mis kaitsavad eesistmetel reisijate rindkeret ja vaagnalaud. Turvapakett: Turvakardinad + kinnitamata turvavöö meeldetuletus Kiirusepiiraja Järsul pidurdamisel automaatselt süttivad ohutuled 3-punkti turvavööd eesistmetel koos eelpingutite ja pingepiirajatega Juhi kinnitamata turvavöö helisignaal Esiistmetel reguleeritava kõrguse ja kaldenurgaga peatoed</p>	<p>3-punkti turvavööd tagaistmetel Tagaistmel 3 reguleeritava kõrgusega peatuge Laste turvaistme ISOFIX kinnitus tagaistme äärmistel istetel Elektrooniline ustelukustus ja sõiduki käivitussüsteem Elektriline roolivõimendi Manuaalne käsipidur Pardakompuuter Kaugjuhtimisega keskelukustus Manuaalne konditsioneer Vihmaanduriga, reguleeritava kiirusega kojamehed <i>Follow-me-home</i> funktsiooniga esituled Reguleeritava kalde ja kõrgusega, nahkkattega roolisammas Reguleeritava kõrguse ja nimmetoega juhiiste Käetoega keskonsool Raadio Sat 4x15W CD MP3 1/3 – 2/3 allaklapitavad tagaistme seljatoed Elektrilise soojendusega, käsitsi kokkuklapitavad külgpeeglid, juhi küljel asüaäriline Elektrilise tõstukuga esi- ja tagaaknad Ukseläve valgustus ees ja taga Esiistme juures pörandasse peidetud panipaigad Kindalaeka valgustus</p>	<p>Pagasiruumi valgustus Alarmivalmidus Rehviparanduskomplekt</p> <p>Lisavarustus: ESC (elektrooniline stabiilsusprogramm) (ESP®) (2) Comfort pakett 1: Renault' <i>hands-free</i> kaart + elektriliselt kokkuklapitavad külgpeeglid + külgmised parkimisandurid Kahetsooniline kliimaseade Soojendusega esiistmed Navigatsioonisüsteem TomTom® Live Carminat Euroopa kaart – laiendatud versioon Raadio 4x15W Bluetooth® CD MP3 Külgmised parkimisandurid 16" valveljed Spiral Sigaretsüütaja + eemaldatav tuhatoos Automaatselt sisselülituvad lähituled Täismöödus varuratas Metallikvärvi (1)</p>
<p>Mootorid: 1,6 16V 110 hj, 1,4 16V TCe 130 hj, 1,5 dCi 110 hj PF, 1,5 dCi 110 hj PF EDC*, 1,9 dCi 130 hj PF</p> <p>Standardvarustus: Välimised ukseingid kroomivärvi (matt) Kerevärvi külgpeeglite korpused Udutuled 16" valveljed Sport ABS koos EBD-ga (elektrooniline pidurdusjõu jaotussüsteem) ja pidurdusassistendiga Juhi ja kõrvalistuja turvapadjad Juhi ja kõrvalistuja turvapadjad eesistmetel Turvapakett: turvakardinad + kinnitamata turvavööde meeldetuletussignaali Kiirusepiiraja ja püsikiirusehoidja Järsul pidurdamisel automaatselt süttivad ohutuled 3-punkti turvavööd eesistmetel koos eelpingutite ja pingepiirajatega Kinnitamata juhi turvavöö meeldetuletussignaali Reguleeritava kõrguse ja kaldenurgaga peatoed eesistmetel 3-punkti turvavööd tagaistmetel 3 reguleeritava kõrgusega peatuge tagaistmel Laste turvaistme ISOFIX kinnitus tagaistme äärmistel istetel Elektrooniline ustelukustus ja sõiduki käivitussüsteem Elektrooniline roolivõimendi Manuaalne käsipidur Pardakompuuter Renault' kaart ja uste keskelukustus</p>	<p>Kahetsooniline kliimaseade Vihmaanduriga ja reguleeritava kiirusega kojamehed <i>Follow-me-home</i> funktsiooniga esituled Reguleeritava kalde ja kõrgusega nahkkattega roolisammas Reguleeritava kõrguse ja nimmetoega juhiiste Reguleeritava kõrgusega kaasreisija iste Käetoega keskonsool Taskud eesistmetel seljatoed Raadio 4x15W CD MP3 1/3 – 2/3 allaklapitavad tagaistme seljatoed Elektrilise soojendusega, käsitsi kokkuklapitavad, külgpeeglid, juhi küljel asüaäriline Elektrilise tõstukuga esi- ja tagaaknad Ukseläve valgustus ees ja taga Esiistme juures pörandasse peidetud panipaigad Kindalaeka valgustus Pagasiruumi valgustus Alarmivalmidus Rehviparanduskomplekt</p> <p>Lisavarustus: ESC (elektrooniline stabiilsusprogramm) (ESP®) (2) Comfort pakett 1: Renault' <i>hands-free</i> kaart + elektriliselt kokkuklapitavad külgpeeglid + tagumised parkimisandurid Comfort Plus pakett 1: tagumised parkimisandurid + toonitud tagaaknad</p>	<p>Xenon pakett: topeltoptilised esituled + tulepesurid + sisekurvi valgustusfunktsioon (3) GT Line pakett (4) Soojendusega esiistmed Raadio 4x15W Bluetooth® CD MP3 Navigatsioonisüsteem TomTom® Live Carminat Euroopa kaart – laiendatud versioon Toonitud tagaaknad Tagumised parkimisandurid 17" valveljed Schuss Sigaretsüütaja + eemaldatav tuhatoos Automaatselt sisselülituvad lähituled Täismöödus varuratas Metallikvärvi (5) Mittemetallik erivärvi (727)</p>
<p>Mootorid: 1,4 16V 130 hj, 2,0 16V 140 hj X-Tronic CVT**, 1,5 dCi 110 hj PF, 1,9 dCi 130 hj PF</p> <p>Standardvarustus = Dynamique + Külgpeeglite korpused on musta Etoile värvi Kroomitud detailid iluvõrel Bose® märgistus esimestes rattakoobastes 17" valveljed Black Schluss Siseviimistlus musta värvi läikivate detailidega (dekoratiivliist armatuurilaual, tsentraalsete ja külgmiste ventilaatorite korpused, keskonsooli keskmine osa) Kunstnahaga kombineeritud kangast istmekatted Matist kroomist ääristus roolil asuvatel kiirusehoidja nuppudel Kunstnahast eesuste sisepaneelid (tepingutega) Matist kroomist esiuste käepidemed Esiuste kõlaritel Bose® märgistus Halli värvi turvavööd</p>	<p>Esiuste liistudel Bose® märgistus Pörandamatid Bose® Audio Sound süsteem Elektriliselt reguleeritavad ja kokkuklapitavad külgpeeglid.</p> <p>Lisavarustus ESC (elektrooniline stabiilsuskontroll) (ESP®) (2) Comfort pakett 2: Renault' <i>hands-free</i> kaart + automaatne käsipidur Comfort Plus pakett: isetumenev tahavaatepeegel + päikeserimidel valgustusega peeglid Comfort Plus Package 2: Esiimesed ja tagumised parkimisandurid + toonitud tagaaknad Xenon pakett: topeltoptilised esituled + tulepesurid + sisekurvi valgustusfunktsioon (3) Nahast istmekatted kunstnahast elementidega (6)</p>	<p>Soojendusega esiistmed Elektriliselt reguleeritav panoraamne katuseluuk Navigatsioonisüsteem Carminat TomTom® Live Euroopa kaart – laiendatud versioon Toonitud tagaaknad Tagumised parkimisandurid Sigaretsüütaja + eemaldatav tuhatoos Automaatselt sisselülituvad lähituled Täismöödus varuratas Metallikvärvi (5)</p>

SL COLOR EDITION

DYNAMIQUE

BOSE® VERSIOON

C:* automaattülekannete koos topeltsiduriga automaatkäigukastiga (EDC = Efficient Dual Clutch)

** X-Tronic CVT (Continuous Variable Transmission) – X-Tronic variator käigukast.

¹⁾ Saadaval metallikvärvid: hall OYSTER GRAY (KNG), hall MERCURY (D69), hall GRAY ECLIPSE (B66), sinine EXTREME BLUE (RNA), must BLACK STAR (GNE).

²⁾ Välja arvatud mootoriga 1,5 dCi 110 FAP EDC, kus see on standardvarustuses.

³⁾ Nõuab elektroonilise stabiilsuskontrolli ESC (ESP®) valimist.

⁴⁾ Nõuab tagumise parkimisanduri valikut, ei ole saadaval kerevärvi pruun CHESTNUT BROWN (D17) puhul.

⁵⁾ Saadaval metallikvärvid: bee HINK STONE (HNK), sinine STEEL-BLUE (RNR), punane RUBY RED (NNU), hall OYSTER GRAY (KNG), hõbedane MERCURY (D69), hall GRAY ECLIPSE (B66), pruun CHESTNUT BROWN (D17), sinine EXTREME BLUE (RNA), must BLACK STAR (GNE).

⁶⁾ Iste ja seljatugi nahast, küljed ja tagaosa ning peatugi kunstnahast.

⁷⁾ Saadaval metallikvärvid: sinine STEEL-BLUE (RNR), punane RUBY RED (NNU), hall OYSTER GRAY (KNG), hall MERCURY (D69), hall GRAY ECLIPSE (B66), sinine EXTREME BLUE (RNA), must BLACK STAR (GNE).

VÄRVID



VALGE
GLASIER WHITE
(OV 369)

PUNANE
CAPSICUM RED
(OV 727)

BEEŽ
HINK STONE
(THE HNK)

SININE
EXTREME BLUE
(TE RNA)*

SININE
SPARY BLUE
(TE RNT)

PUNANE
RUBY RED
(TE NNJ)

PRUUN
CHESTNUT BROWN
(TE D17)



HALL
OYSTER GRAY
(TE KNG)

HALL
MERCURY
(TE D69)

HALL
GRAY ECLIPSE
(TE B66)

MUST
BLACK STAR
(NV GNE)

OV – mittemetallikvärv
NV – metallikvärv
TE – eriefektiga värv
*Saadaval ainult GT Line paketiis

VELJED



16" VELJED
SURROUND

16" VALUVELJED
SPORT

16" VALUVELJED
SPIRALE

17" VALUVELJED
SCHUSS

17" VALUVELJED
BLACK SCHUSS

GT LINE PACK PAKETI VELJED



17" VALUVELJED
CELSIUM

LISAVARUSTUS



1. ALUMIINIUMREELINGUD

Täielikult auto disainiga kohandatud alumiiniumreelingute komplekt vastab kõige karmimatele standarditele. Nende reelingute kasutamisega vähendate kere deformatsiooni- ja korrosiooniohtu.

2. RATTARAAM LINE 65

Võimaldab transportida igat tüüpi rattaid ja on varustatud turvalukuga.

3. KAITSELIISTUD

Ideaalne lahendus teie auto ukسلäve kaitseks.

4. MATID

Täpselt salongi mõõtmetele ja tehasepoolsetele tingimustele vastavad porimatid tagavad turvalisuse ja on kvaliteetsed. Saadaval on viis mudelit, nende seas ka kõrgkvaliteetsed nahkpalistusega sametised vaibad.

5. TÄISAUTOMAATNE RDSO HAAGISEKONKS

Järgib uue Megane' l välisdisaini joont ning on eemaldatav ilma tööriistade abita paari sekundiga.

6-9. VALUVELJED AVANZA

Välimust ja turvalisust silmas pidades väljatöötatud Avanza valuveljed annavad teie autole isikupärase väljanägemise, lisavad elegantsi ja dünaamilisust. Asteria 16" (6), Antratsiithallid Avanza 16" (7), Avanza 17" (8), kroomitud Avanza 17" (9).

10-11. SPORTS KIT

On lisatarvikute komplekt, millega saate oma uue Megane' i pilkupüüdvat väljanägemist vastavalt oma soovile veelgi rõhutada. Valikus on eesmised, külgmised ja tagumised spoileriliistud, iluvõre raam, summutitoru. Aga samuti võib valida tagumise spoileri ja Avanza valuveljed, et lisada oma autole stiilset joont.

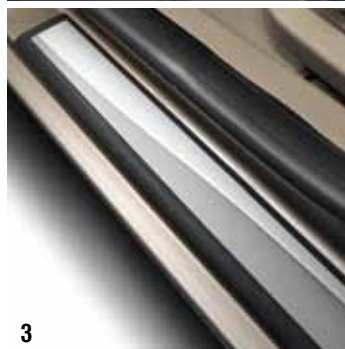

MÕÕDUD

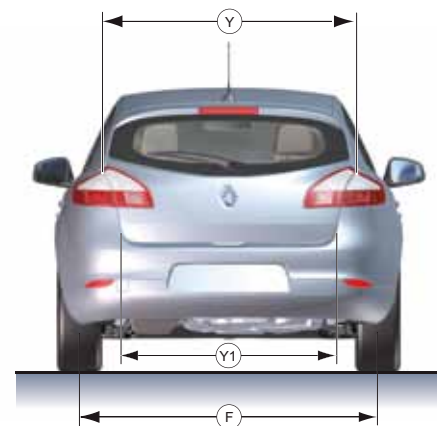
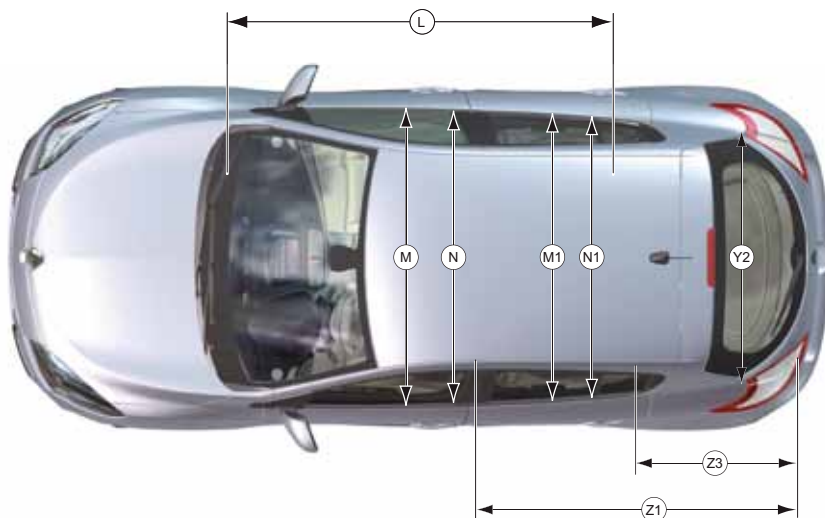
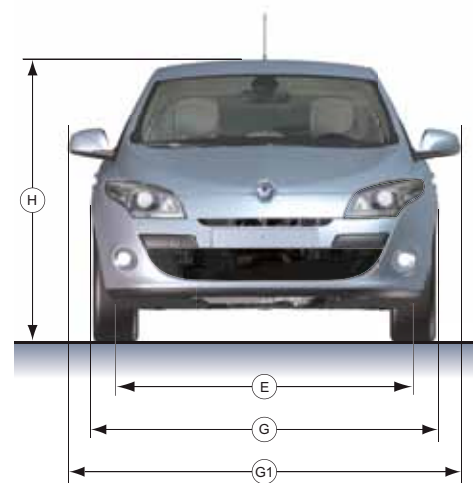
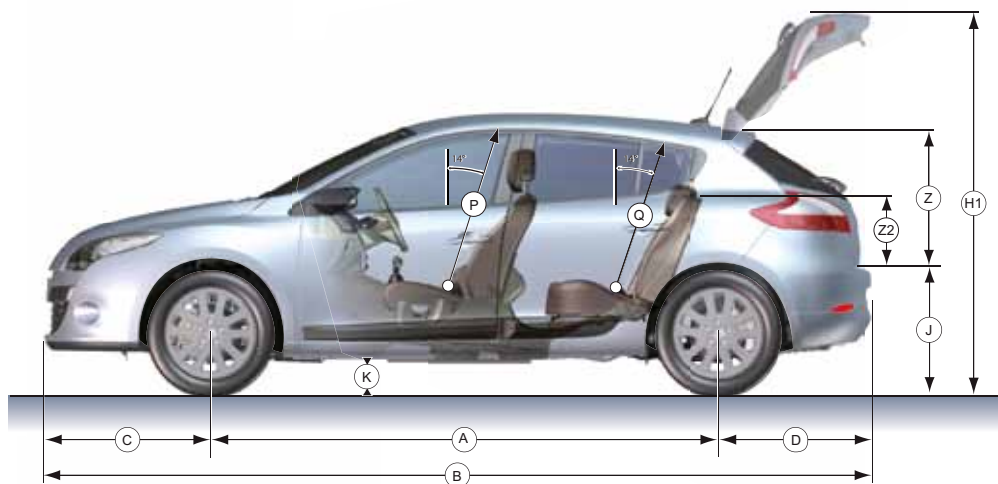

Pagasiruumi maht (dm³ kuni akna kõrguseni)

Min/max 372/405*

MÕÕTMED (mm)

A	Teljevahe	2641
B	Kogupikkus	4295
C	Eesmine ülend	862
D	Tagumine ülend	792
E	Rööbe ees	1546
F	Rööbe taga	1547
G	Kogulaius	1808
G1	Kogulaius koos küljepeeglitega	2037
H	Koormamata sõiduki kõrgus	1471
H1	Koormamata sõiduki kõrgus lahtise tagaluugiga	1989
J	Koormamata sõiduki pagasiruumi läve kõrgus	749
K	Koormaga sõiduki kliirens	>= 120

L	Salongi pikkus	1702
M	Salongi laius eesistujate küünarnukkide kõrgusel	1476
M1	Salongi laius tagaistujate küünarnukkide kõrgusel	1417
N	Salongi laius eesistujate õlgade kõrgusel	1418
N1	Salongi laius tagaistujate õlgade kõrgusel	1363
P	Salongi kõrgus esistumelt 14 kraadi all mõõdetuna	890
Q	Salongi kõrgus tagaistumelt 14 kraadi all mõõdetuna	884
Y	Pagasiruumi ülaserava laius	941
	Pagasiruumi maksimaalne laius	1067
Y1	Pagasiruumi alaserava laius	1010
Y2	Pagasiruumi laius rattakoobaste vahel	1152
Z	Pagasiruumi ava kõrgus	575
Z1	Pagasiruumi maksimumpikkus	1550
Z2	Kõrgus pagasiruumi põrandast pagasikatteni	510
Z3	Pagasiruumi pikkus tagaistme seljatugedeni	862

* koos rehviparanduskomplektiga

TEHNILISED ANDMED

MOOTORID	1,6 16V 100 hj	1,6 16V 110 hj	1,4 16V TCe 130 hj	2,0 16V 140 hj	1,5 dCi 90 hj PF	1,5 dCi 110 hj PF	1,5 dCi 110 hj	1,9 dCi 130 hj
Käigukasti tüüp	Manuaal, 5 k	Manuaal, 6 k	Manuaal, 6 k	6-käiguline automaatkäigukast	Manuaal, 5 k	Manuaal, 6 k	Automaat EDC	Manuaal, 6 k
Emissioonistandardid	Euro5	Euro5	Euro5	Euro5	Euro5	Euro5	Euro5	Euro5
MOOTOR								
Mootori töömaht (cm³)	1598	1598	1397	1997	1461	1461	1461	1870
Silindri läbimõõt ja kolvikäik (mm)	79,5 x 80,5	79,5 x 80,5	78 x 73,1	84 x 90,1	76 x 80,5	76 x 80,5	76 x 80,5	80 x 93
Silindrite/klappide arv	4/16	4/16	4/16	4/16	4/8	4/8	4/8	4/8
Surveaste (andmed puuduvad)	9,8 : 1	9,8 : 1	9,1 : 1	10,2 : 1	15,2 : 1	15,2 : 1	15,2 : 1	16,6 : 1
Maksimumvõimsus kW CEE (hj) pööretel (p/min)	74 (100) pööretel 6000	81 (110) pööretel 6000	96 (130) pööretel 5500	102 (139) pööretel 6000	66 (90) pööretel 4000	81 (110) pööretel 4000	81 (110) pööretel 4000	96 (130) pööretel 3750
Maksimaalne pöördemoment N·m CEE pööretel (p/min)	148 pööretel 4250	151 pööretel 4250	190 pööretel 2250	195 pööretel 3750	200 pööretel 1750	240 pööretel 1750	240 pööretel 1750	300 pööretel 1750
Sissepritse tüüp	Hargssissepritse				Ühisnumsissepritse + turbo			
Roolisüsteem	Elektriline isereguleeruv roolivõimendi standardvarustuses							
Pöörderaadius (äärekivide vahel) (m)	10,95							
KIIRUSOMADUSED								
Maksimumkiirus (km/h)	190	190	200	195	180	190	190	205
Kiirendus 0–100 km/h (s)	10*90	10*50	9*60	10*30	12*50	10*80	11*70	9*50
1000 m kiirendus (s)	32*40	31*90	30*80	31*90	34*50	32*70	33*20	30*50
KÜTUSEKULU JA CO₂ HEITKOGUSED on arvatatud euroopa liidu direktiivi 93/116 alusel (l/100 km kohta ja g/km kohta)								
Kütusepaagi maht (l)	60							
CO heitkogus (g/km)	159	163	145	175	115	114	114	135
Linnas (l/100 km)	9,1	9,7	8,4	10,2	5,3	5,1	5,3	6,2
Maanteel (l/100 km)	5,5	5,6	5,1	6,1	4,0	4,0	3,9	4,5
Keskmine (l/100 km)	6,8	7,1	6,3	7,6	4,4	4,4	4,4	5,1
VEDRUSTUS								
Ees	Pseudo MacPherson-tüüpi vedrustus alumise kolmnurgaga							
Taga	Pooljäik sild							
PIDURISÜSTEEM								
Ees: Ketaspidurid, ventileeritud kettad Ø (mm)	280	280	280	280	280	280	280	280
Taga: Ketaspidurid Ø (mm)	260	260	260	260	260	260	260	260
VELJED JA REHVID								
Rehv	195/65 R15	195/65 R15	195/65 R15	195/65 R15	195/65 R15	195/65 R15	195/65 R15	205/55 R16
Standardrehvid	6,5 J 15	6,5 J 15	6,5 J 15	6,5 J 15	6,5 J 15	6,5 J 15	6,5 J 15	6,5 J 16
KAAL								
Tühimass	1205	1215	1205	1281	1215	1215	1215	1320
Täismass	1722	1734	1744	1783	1762	1779	1799	1829
Haagisega sõiduki täismass	3022	3028	3044	3083	3062	3079	3099	3129
Piduritega haagise suurim mass (ainult juhiga)	1300	1300	1300	1300	1300	1300	1300	1300
Piduriteta haagise suurim mass (ainult juhiga)	640	645	645	675	645	645	645	695

TCE: Turbo Control Efficiency (ülitõhus turbosüsteem)
EDC: Efficient Dual Clutch (topeltsiduriga automaatkäigukast)
CVT: Continuous Variable Transmission (variaator käigukast)

Väljatoodud andmed võivad muutuda sõltuvalt sõiduki varustustasemest. Kütusekulu ja CO₂ näitajaid mõjutavad isiklik sõiduharjumus ning mitmed teised mitte-tehnilised laadi mõjurid.

CO₂ on peamine globaalset soojenemist mõjutav kasvuhooonegaas.

Renault' sõidukite utiliseerimine, taaskasutamine toimub kooskõlas keskkonnakaitsealaste nõuete ja taaskasutust reguleerivate seadustega. Sõidukite ja nende kasutatud osade lammutamine viiakse läbi vastavalt jäätmekäitlust puudutavatele nõuetele. Eelpoolmainitud näitajad võivad muutuda tulenevalt sõiduki varustustasemest.



Renault Megane **eco2** vastab kolmele kriteeriumile:

ümbritsevale keskkonnale mõju vähendamiseks on sõiduk toodetud ISO 14001 sertifitseeritud tehastes ning iga sõiduk sisaldab vähemalt 5% ümbertöödeldud plastikut.

sõiduki CO₂ tase on alla 140 g/km või see töötab biokütusega.

eco2 programmiga väljendab Renault selgelt, et arvestab keskkonnaga sõiduki igal eluetapil. Sõidukite loomisel võetakse arvesse, et 85 protsenti materjalidest oleks hiljem taaskasutatavad materjalide või energiaallikana. Seeläbi muudetakse lihtsamaks ka saastekontroll sõiduki eluaeg lõpus (eelkõige eralduvate vedelike osas).

VARUSTUS JA LISAVARUSTUS

	SL Color Edition	Dynamique	Bose® Edition
AKTIIVNE JA PASSIIVNE OHUTUS			
ABS koos pidurdusassistendiga	●	●	●
ESP (elektrooniline stabiilsuskontroll)	○	○/● ⁽¹⁾	○
Püsikiirusehoidja koos kiirusepiirajaga	●	●	●
Järsul pidurdamisel automaatselt süttivad ohutuled	●	●	●
Juhi ja kõrvalistuja kaheastmeliselt täituv turvapadi	●	●	●
Kõrvalistuja turvapadja väljalülitamise võimalus (kui paigaldate lapseistme)	●	●	●
Ohutuspakett: eesmised ja tagumised turvakardinad + kinnitamata turvavööde meeldetuletus	●	●	●
Külgturvapadjad, mis kaitsevad esiistmetel olevate reisijate rindkeret	●	●	●
3-punkti turvavööd esiistmetel koos eelpingutite ja pingepiirajatega	●	●	●
Juhi kinnitamata turvavöö helisignaal	●	●	●
3-punkti turvavööd tagaistme äärmistel istmetel	●	●	●
Lapseistme ISOFIX kinnituskohad tagaistme äärmistel kohtadel	●	●	●
Reguleeritava kõrguse ja kaldenurgaga peatoed esiistmetel	●	●	●
3 reguleeritava kõrgusega peatuge tagaistmel	●	●	●
SÕIDUKI KAITSE			
Immobilisaator	●	●	●
Sõidu ajal automaatselt lukustuvad uksed	●	●	●
Alarminvalmidus	●	●	●
JUHTIMINE			
Roolivõimendi	●	●	●
Manuaalne käsipidur	●	●	●
Automaatne käsipidur	-	-	P
Pardakompuuter	●	●	●
Renault® kaart kaugjuhtimise ja kesklukustusega	●	●	●
Renault <i>hands-free</i> kaart	-	-	P
Reguleeritava kalde ja kõrgusega nahkkattega rooliratas	●	●	●
NÄHTAVUS JA VALGUSTUS			
Eesmised udutuled	●	●	●
Xenon pakett: topeltoptilised esituled + sisekurvi valgustus + tulepesurid	-	○ ⁽²⁾	○ ⁽³⁾
<i>Follow-me-home</i> funktsioon	●	●	●
"Nutikad" vihmasensoriga esiklaasipuhastid	●	●	●
Automaatselt sisselülituvad esituled	○	○	○
Kindalaeka ja pagasiruumi valgustus	●/●	●/●	●/●
Lävepakuvalgustus ees ja taga	●	●	●
Interjööri mahe valgustus	●	●	●
Juhi ja kõrvalistuja lugemislambid	●	●	●
Salongi valgustus tagaistmel	●	●	●
Lugemislambid tagaistmel	-	-	●
Eesmistele päikesesirmide peeglivalgustus	-	-	P
MUGAVUS			
Elektriliselt reguleeritavad küljepeegliid, soojendusega	●	●	-
Elektriliselt reguleeritavad kokkuklapitavad küljepeegliid, soojendusega	-	-	●
Kaugjuhtimisega kesklukustus	●	●	●
Isetumenev tahavaatepeegel	-	-	P
Elektriliste tõstukitega, impulsslülitiga esi- ja tagaaknad	●	●	●
Elektriliselt reguleeritav klaasist panoraam-katuseluuk (esipaneel on liikuv ja kallutatav, tagumine liikumatu, päikesevarjuga)	-	-	○
Toonitud külgmised tagaaknad	-	○/P	○/P
Sigaretisüütaja ja eemaldatav tuhatoos	○	○	○
Comfort 1 pakett: Renault® <i>hands-free</i> kaart + elektriliselt kokkuklapitavad külgpeegliid + tagumine parkimisandur	○	○	-
Comfort 2 pakett: Renault® <i>hands-free</i> kaart + automaatne käsipidur	-	-	○
Comfort Plus pakett: isetumenev sisemine tahavaatepeegel + valgustusega päikesesirmide peegliid	-	-	○
Comfort Plus 1 pakett: tagumine parkimisandur + tagumised toonitud aknad	-	○	-
Comfort Plus 2 pakett: eesmine ja tagumine parkimisandur + tagumised toonitud aknad	-	-	○
Tagumised parkimisandurid	○/P	○/P	○

	SL Color Edition	Dynamique	Bose® Edition
SOOJENDUS JA VENTILATSIOON			
Manuaalne konditsioneer	●	-	-
Kahetsooniline kliimaseade	○	●	●
Õietolmu ja tolmufilter	●	●	●

ISTMED JA PANIPAIGAD

Reguleeritava kõrguse ja nimmetoega juhiiste	●	●	●
Reguleeritava kõrgusega kõrvaliste	-	●	●
Tekstiilist istmekatted	○	○	○
Polstriga kaetud istmekatted	●	●	-
Kunstnahast elementidega kombineeritud istmekatted	-	-	●
Kunstnahast elementidega nahksed istmekatted*	-	-	○ ⁽⁴⁾
Tasku seljatugede tagaküljel	-	●	●
Pörandasse peidetud juhi ja kõrvalistuja panipaigad	●	●	●
Panipaigaga käetugi ees	-	-	-
Keskkonsool koos käetoega	●	●	●
1/3–2/3 allaklapitav tagaistme seljatugi	●	●	●
1/3 - 2/3 allaklapitav tagaistme seljatugi koos käetoega	-	-	○ ⁽⁵⁾

RAADIO-NAVIGEERIMINE-TELEFON-MULTIMEEDIA

Raadio 4x15W CD MP3	●	●	-
Raadio 4x15W CD MP3 Bluetooth	○	○	-
Audiosüsteem Bose Sound	-	-	●
Navigatsioonisüsteem Carminat TomTom Live**	○	○	○
Euroopa kaart – laiendatud versioon	○	○	○

VELJED

16" veljed	●	-	-
16" valuveeljed	○	●	-
17" valuveeljed	-	○	●
Rehviparanduskomplekt***	●	●	●
Täismöödus varuratas***	○	○	○

TEISED

Mittermetallik erivärv (727)	-	○	-
Metallikvärv	○ ⁽⁶⁾	○ ⁽⁷⁾	○ ⁽⁸⁾

GT Line pakett: eriline eesmine ja tagumine pörkeraud + välimised uksekäepidemed, külgepeeglite korpused ja katusereelingud tumehallides toonides + esituledel must taust + GT Line märgistus sõiduki esi- ja tagaosas + 17" tumehallis toonis valuveeljed Cesium + elektriliselt kokkuklapitavad külgepeeglid + grafiidivärv polstri ja kunstnahast elementidega istmekatted tugevdatud külgedega esiistmetel + mati kroomi värvi dekoratiivraamiga kiirusepiiraja + alumiiniumpedaalid + analoog spidomeeter ja tahhomeeter (mati kroomi toonis) + tumehallis toonis sisemiste käepidemete ja ventilatorite äärised + GT Line märgistus armatuurilaua dekoratiivliistul ja juhi ning kõrvalsõitja peatugede esiküljel + ukسلäve liistudel GT Line märgistus

● standardvarustus ○ lisavarustus P = paketi osa - pole saadaval

*Iste ja seljatugi nahast, küljed ja tagaosa ning peatugi kunstnahast

**Tehasepaigaldusega värviekraan, keskkonsooli juhtelement, SD-kaart koos kaartidega

*** Varuratas välistab samaaegselt ka rehviparanduskomplekti võimaluse

(1) Ainult 1,5 dCi 110 PF EDC mootoriga sõiduki standardvarustuses.

(2) Nõuab elektroonilise stabiilsuskontrolli ESC (ESP®) valimist, välja arvatud versiooni 1,5 dCi 110 PF EDC puhul, kus see on standardvarustuses.

(3) Nõuab elektroonilise stabiilsuskontrolli ESC (ESP®) valimist.

(4) Nõuab käetoega tagaistme 1/3-1/4 kokkuklappimise valikut.

(5) Saadaval ainult koos kunstnahast elementidega nahast istmekatete valikuga.

(6) Saadaval metallikvärvid: hall OYSTER GRAY (KNG), hall MERCURY (D69), hall GRAY ECLIPSE (B66), sinine EXTREME BLUE (RNA), must BLACK STAR (GNE).

(7) Saadaval metallikvärvid: beež HINK STONE (HNK), sinine STEEL-BLUE (RNR), punane RUBY RED (NNJ), hall OYSTER GRAY (KNG), hõbedane MERCURY (D69), hall GRAY ECLIPSE (B66), pruun CHESTNUT BROWN (D17), sinine EXTREME BLUE (RNA), must BLACK STAR (GNE).

(8) Saadaval metallikvärvid: sinine STEEL-BLUE (RNR), punane RUBY RED (NNJ), hall OYSTER GRAY (KNG), hall MERCURY (D69), hall GRAY ECLIPSE (B66), sinine EXTREME BLUE (RNA), must BLACK STAR (GNE).

(9) Nõuab tagumise parkimisanduri valikut, ei ole saadaval kerevärv pruun CHESTNUT BROWN (D17) puhul.

RENAULT MEGANE

